

ЛПВ 45-16.7

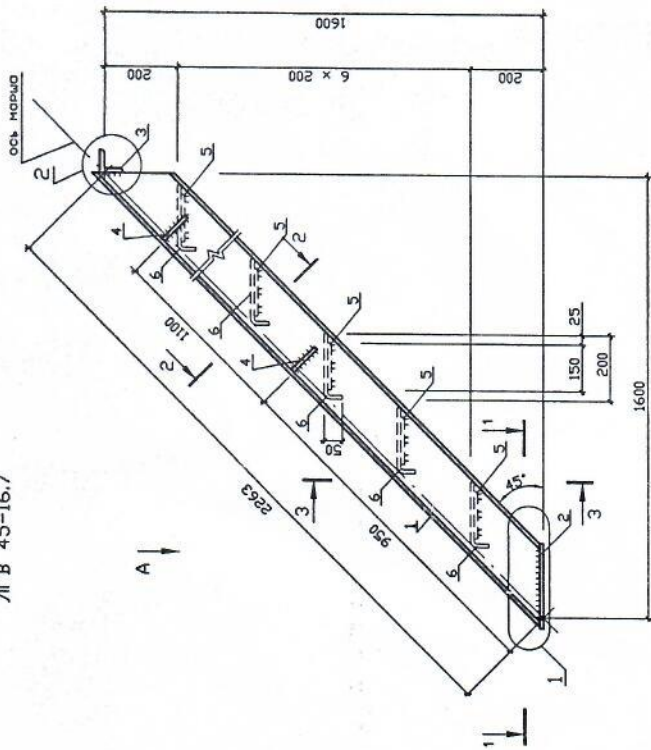

1

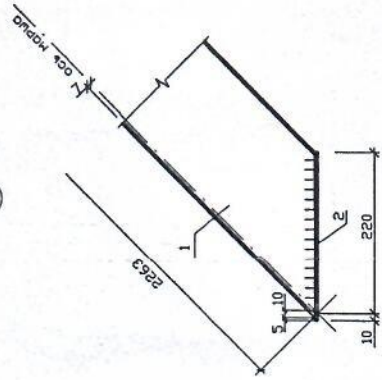

2

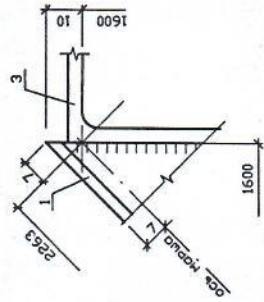

3 - 3

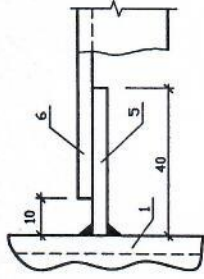

Поз. 4

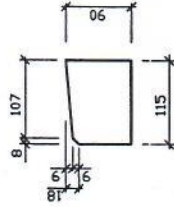

Поз. 6

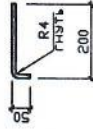

Вид А

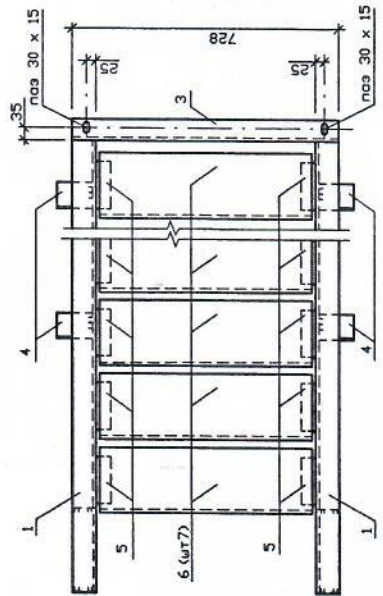

1 - 1

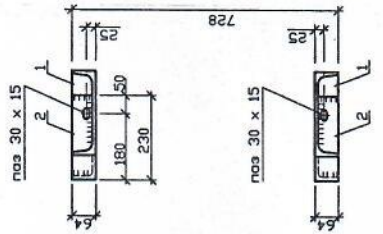

2 - 2

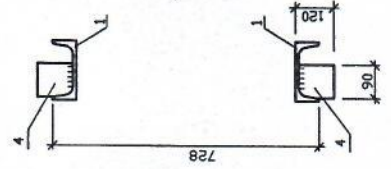

Спецификация материалов на одну штуку каждого обработанной марки

Ссылка класса С235 по ГОСТ 27772-88*

Опор. к. №п	Материал или обозначение	Длина	Кол-во	Масса (кг)		Кол-во	Примечание
				1 шт.	Всего		
1	Ст 16 У	2270	2	32,23	64,47		
2	- 4 x 64	230	2	0,46	0,92		
3	L 6355	728	1	3,49	3,49	1	
4	- 4 x 90	115	4	0,32	1,30	91,19	
5	- 4 x 40	150	14	0,19	2,64		
6	- ПВ 506	0,16м²	7	2,52	18,37		
				5 x 243 x 680			

1. Сварные швы по ГОСТ 5264-80. Электроды типа 342 по ГОСТ 9467-75
 2. Толщина сварных швов по наименьшей толщине свариваемых элементов.

ОПБГ-12

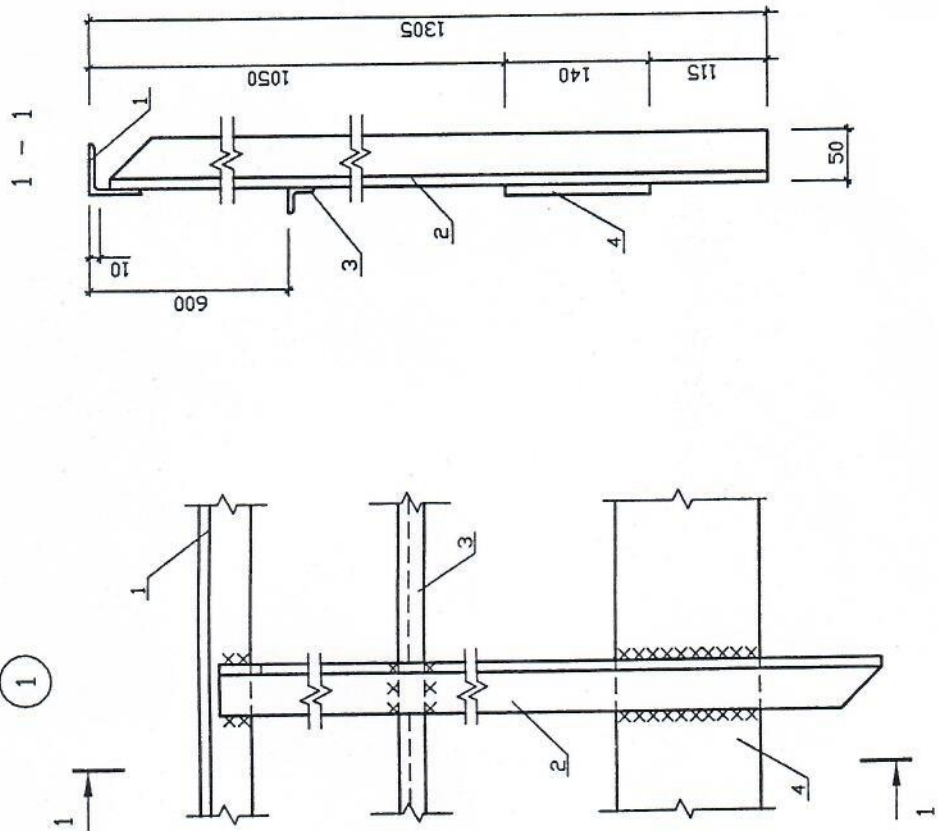
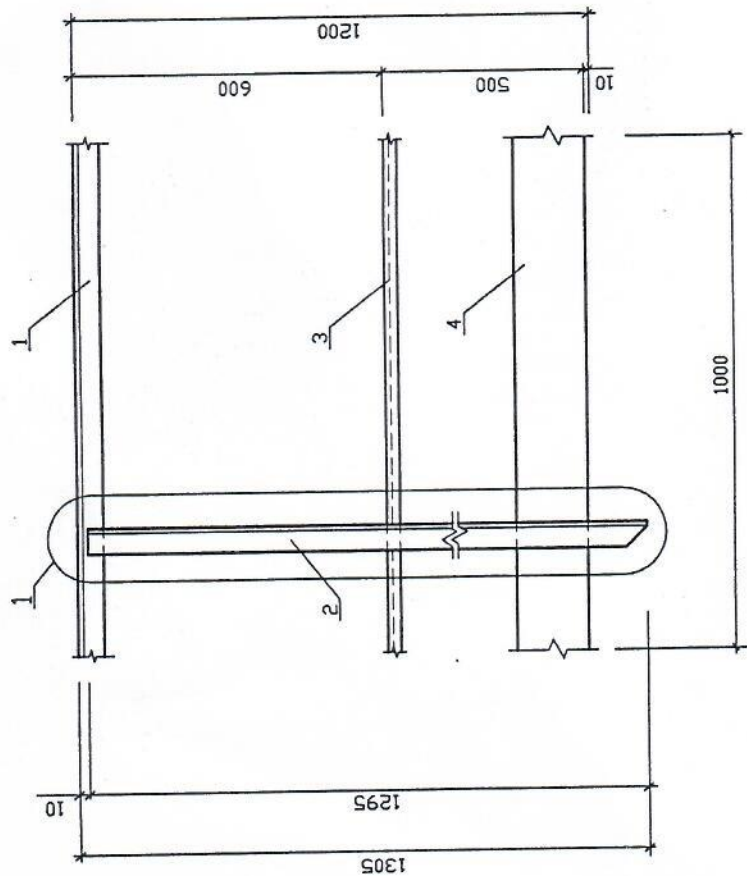

Спецификация металла на 1 м/л отработанной марки

Сталь класса С235 по ГОСТ 27772-88*

Оптр. н. №п.	Профиль или обозначение	Длина	Кол.	Масса (кг)			Кол-во	Примечание
				1 деп.	всех	марки		
1	L 50x5	1000	1	3,80	3,80		1	
2	L 50x5	1295	1	4,92	4,92	14,22		
3	L 25x3	1000	1	1,10	1,10			
4	- 4 x 140	1000	1	4,4	4,4			

1. Сварные швы по ГОСТ 5264-80. Электроды типа 342 по ГОСТ 9467-75
2. Толщина сварных швов по наименьшей толщине свариваемых элементов.

Изм.	Кол. шт.	Лист	№ док.	Подп.	Дата

Лист
8

НИ-036

Инд. № подл. 221879

Подп. и дата
Взят инд. №

1 - 1 O

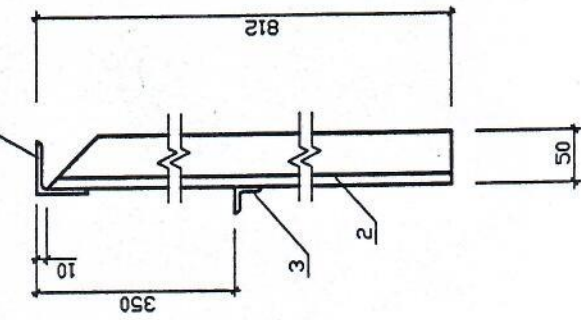

1

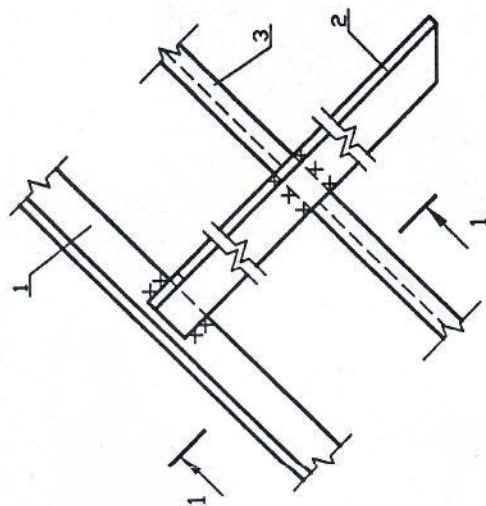

ОЛГ 45-10.16
ОЛГ 45-10.16-1

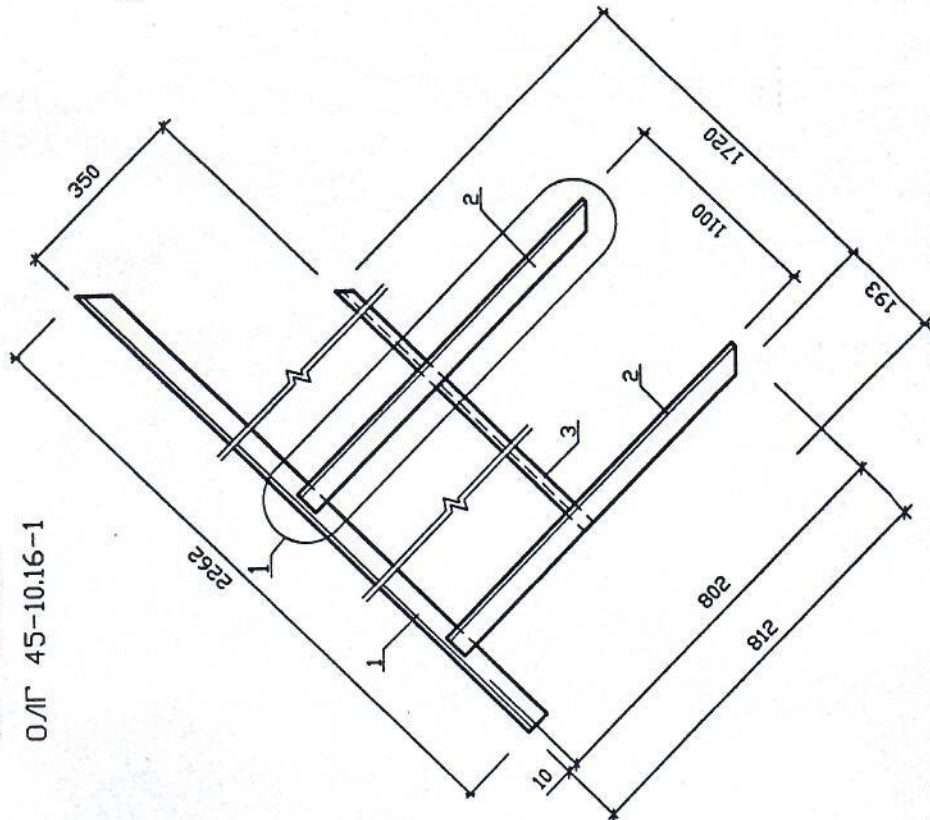

Спецификация металла на одну шпунку каждой опорной марки
Сталь класса С235 по ГОСТ 27772-88*

Отр. н. №п.	Профиль или обозначение	Длина	Кол.	Масса (кг)			Кол-во	Примечание
				1 деп.	без деп.	марки		
ОЛГ 45-10.16	L 50x5	2262	1	8,60	8,60			
ОЛГ 45-10.16-1	L 50x5	802	2	3,05	6,10	16,58	1	
3	L 25x3	1720	1	1,89	1,89			

1. Сварные швы по ГОСТ 5264-80. Электроды типа 342 по ГОСТ 9467-75
2. Толщина сварных швов по наименьшей толщине свариваемых элементов.
3. В нормали разработано правое ограждение лестничных маршей, при выполнении левого ограждения чертах читается зеркально и к маркировке добавляется символ " -1 ".

Изм.	Кол. изм.	Лист	№ док.	Подп.	Дата	НИ-036	Лист	122

Копировал

№ док.	№ подл.	№ дата	Взам. инв. №	Лист	№ док.	№ подл.	№ дата